



[DACHPANEELE DP-PU](#)

Dacheindeckung und Isolierung in einem Arbeitsvorgang. Durch die extreme Trapezform der oberen Deckschale ergibt sich ein hohes Maß an Stabilität, und ermöglicht eine problemlose- abhängig von der Unterkonstruktion - Anpassung an die statischen Anforderungen.

Anfragen können erst ab 100m² bearbeitet werden.

OK-PANEELE bietet keine Montage von Dachpaneelen an, ausser in Kombination mit Paneelbau im Wandbereich.

MONTAGE:

auf Beton, Holz- oder Stahlpfetten
Montage auch als Wandverkleidung
horizontal und vertikal möglich



VERBINDUNG:

durch überlappendes Nut-Federsystem.

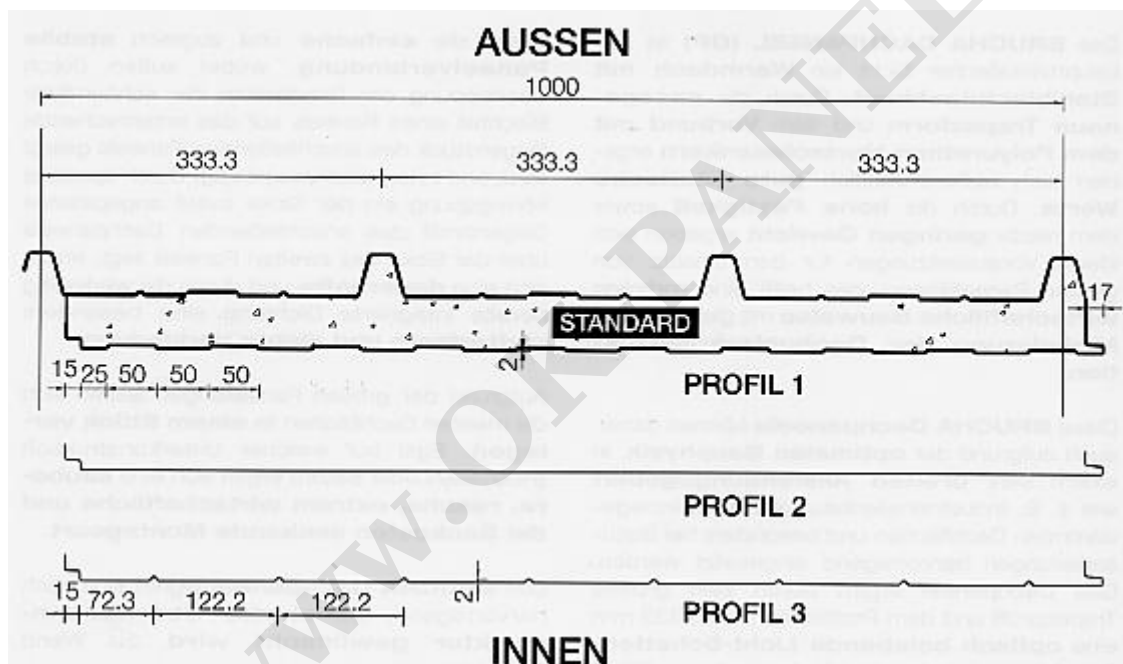

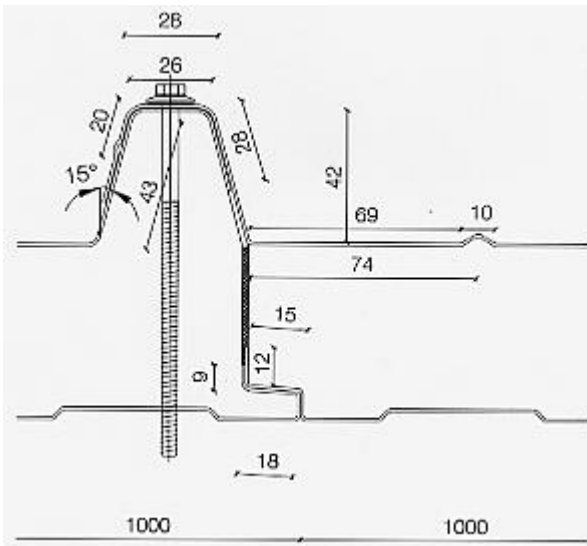

TECHNISCHE DETAILS:

Kern:	FCKW u. H-FCKW freier Polyurethan Hartschaum					
Oberfläche:	Stahlblech verzinkt und beschichtet					
Blechstärken:	Außen 0,6mm; Innen 0,5mm (andere auf Anfrage)					
Beschichtung:	25my PE-Beschichtung in versch. RAL-Farben					
Typ/Gesamthöhe:	DP72	DP82	DP92	DP102	DP122	DP142
Kern-Dicken:	3	40	50	60	80	10
W/m² K	0,692	0,532	0,432	0,364	0,276	0,223
Kg/m²(0,6+0,5mm)	11,4	11,8	12,2	12,6	13,4	14,3
Temperaturbeständigkeit:	bis max. 80°C					
Schalldämmung:	ca. 25 dB bei allen Stärken					
Längen:	bis 13,5m (transportbedingt) Überlängen auf Anfrage					
Baubreite:	1000 mm					
Zubehör:	verschiedene Winkelprofile, Schrauben, Nieten					

 **Jetzt unverbindlich anfragen...**
Tel.: +43 2742 882900-0