



## FASSADENPANEEL FP-PU

Durch verdeckte Befestigungsmöglichkeit für architektonisch anspruchsvolle Gestaltungsmöglichkeiten.  
Wärmebrückenfreie Verbindung für extreme Witterungsverhältnisse wie Sturm und Schlagregen.

**MONTAGE:** auf beliebiger Unterkonstruktion: Holz, Stahl, Beton (vertikal, horizontal oder schräg)



**VERBINDUNG:** durch ein passgenaues Nut-Federsystem, mit verdeckter Befestigung

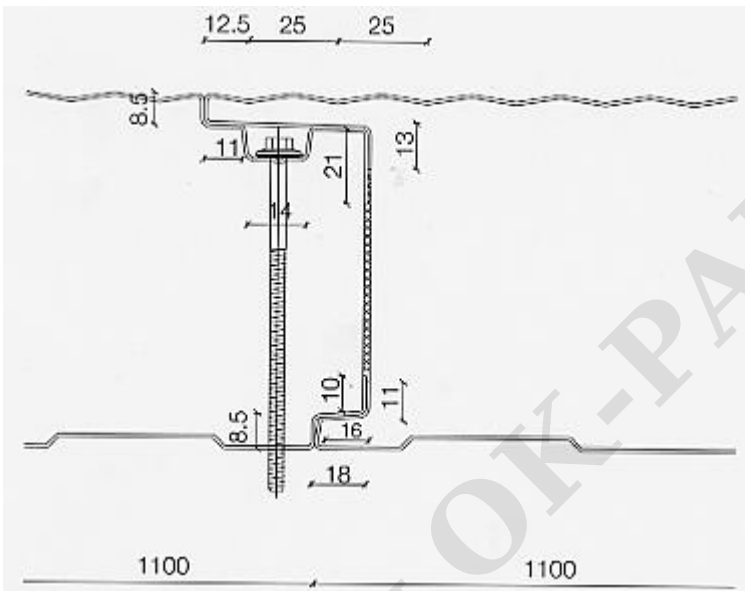

**OBERFLÄCHEN:**

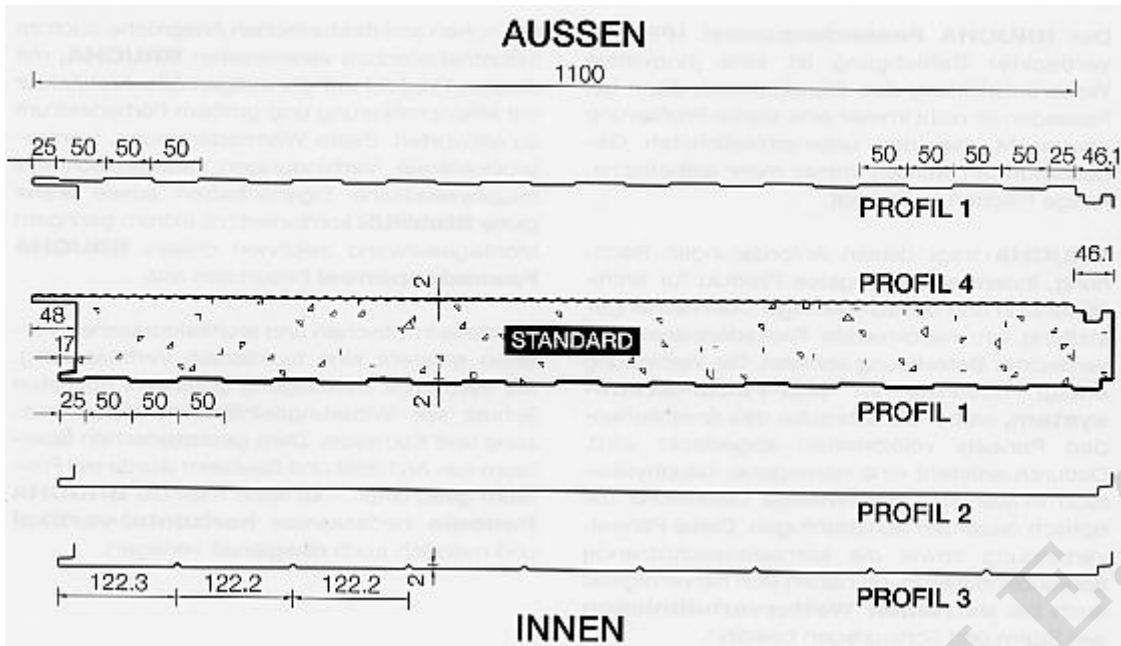

### TECHNISCHE DETAILS

<b>Kern:</b>	FCKW u. H-FCKW freier Pulyurethan Hartschaum (B1)						
<b>Oberfläche:</b>	Stahlblech verzinkt und beschichtet						
<b>Blechstärken:</b>	Außen: 0,6 mm, Innen 0,5 (andere auf Anfrage)						
<b>Beschichtung:</b>	Außen/Innen: 25my PE-Beschichtung, (Alternativ: 150my-Folie Innen)						
<b>Farbe Außen (Standart):</b>	RAL 1015-1018-3009-5010-6011-9001-9002-9006-9010 (andere a.A.)						
<b>Farbe Innen (Standart):</b>	RAL 9002 (andere a.A.)						
<b>Dicken:</b>	<b>4</b>	<b>5</b>	<b>6</b>	<b>80</b>	<b>10</b>	<b>120</b>	<b>14</b>
<b>W/m² K:</b>	0,524	0,427	0,360	0,274	0,221	0,186	0,160
<b>Kg/m²(0,6+0,5mm):</b>	12	12,4	12,8	13,6	14,4	15,2	16
<b>Baubreite:</b>	1100 mm						
<b>Längen:</b>	bis 13,5m (Transportbedingt) Überlängen auf Anfrage						
<b>Schalldämmung:</b>	ca. 25 db bei allen Stärken						
<b>Temperaturbeständigkeit:</b>	max. 80 °C						

